

Teleskop-Raupenkran

Telescopic Crawler Crane

Grue télescopique sur chenilles

LTR 1100

Technische Daten

Technical Data

Caractéristiques techniques

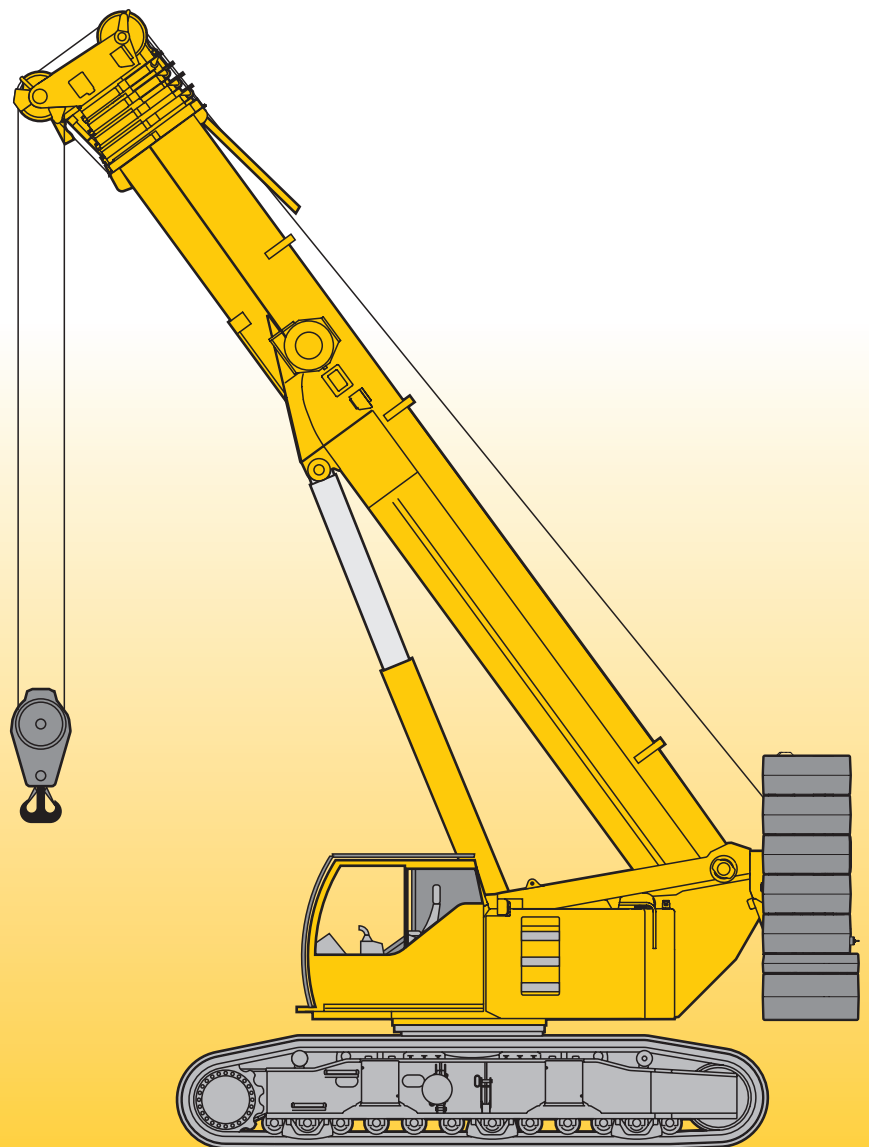



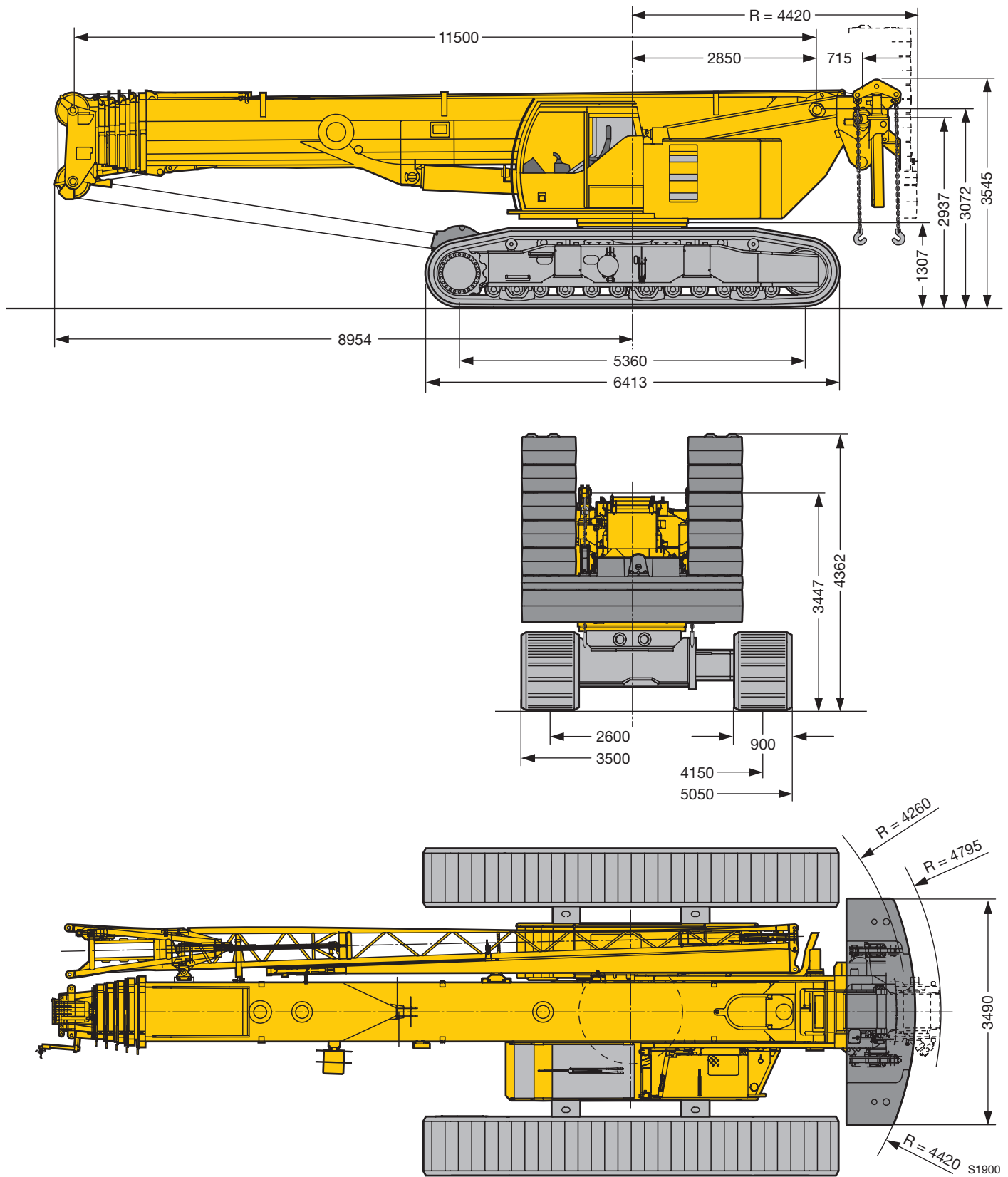

LIEBHERR





Maße Dimensions Encombrement



Kran Daten Crane data Dates de la grue

	Gesamte Vortriebskraft Total driving force Puissance propulsive totale	660 kN
	Gesamtgewicht 32,3 t Gegengewicht, 15 t Zentralballast und Hakenflasche 3 Rollen Total weight 32,3 t counterweight, 15 t central ballast and hook block Poids total contrepoids de 32,3 t, lest central de 15 t et moufle	ca. 102 t
	Mittlere Bodenpressung bei 102 t Gesamtgewicht und 900 mm Bodenplatten Average ground pressure at 102 t total weight and 900 mm track pads Pression moyenne au sol à 102 t de poids total et pains de chenille de 900 mm	10,6 N / cm ²
	Normalgang / normal gear / marche normale Schnellgang / rapid gear / marche rapide	0 – 1 km/h 0 – 2,8 km/h



Antriebe Drive Mécanismes	stufenlos infinitely variable en continu	Seil ϕ / Seillänge Rope diameter / Rope length Diamètre du câble / Longueur du câble	Max. Seilzug Max. single line pull Effort au brin maxi.
	0 – 110 m/min für einfachen Strang m/min au brin simple	21 mm / 200 m	88 kN
	0 – 110 m/min für einfachen Strang m/min single line m/min au brin simple	21 mm / 200 m	88 kN
	0 – 1,8 min ⁻¹		
	ca. 60 s bis 82° Auslegerstellung approx. 60 seconds to reach 82° boom angle env. 60 s jusqu'à 82°		
	ca. 360 s für Auslegerlänge 11,5 m – 52 m approx. 360 seconds for boom extension from 11.5 m – 52 m env. 360 s pour passer de 11,5 m – 52 m		



Traglast t Load (metric tons) Forces de levage t	Rollen No. of sheaves Poulies	Stränge No. of lines Brins	Gewicht kg Weight kg Poids kg
100	7	14	1200
90	5	11	700
59	3	7	500
26	1	3	450
8,8	–	1	250

Transportplan Transportation plan Plan de transport

Grundgerät, Breite 3500 mm, Raupenträger 900 mm
 Basic machine, width 3500 mm, crawler carrier 900 mm
 Machine de base, largeur 3500 mm, longerons 900 mm

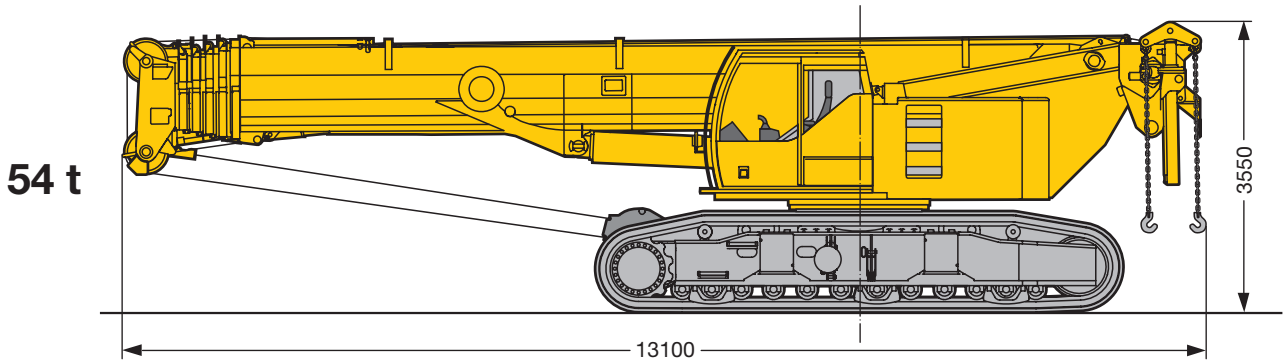

Grundgerät, Breite 3000 mm, ohne Jack-Up Zylinder
 Basic machine, width 3000 mm, without Jack-Up cylinder
 Machine de base, largeur 3000 mm, sans Jack-Up cylindre

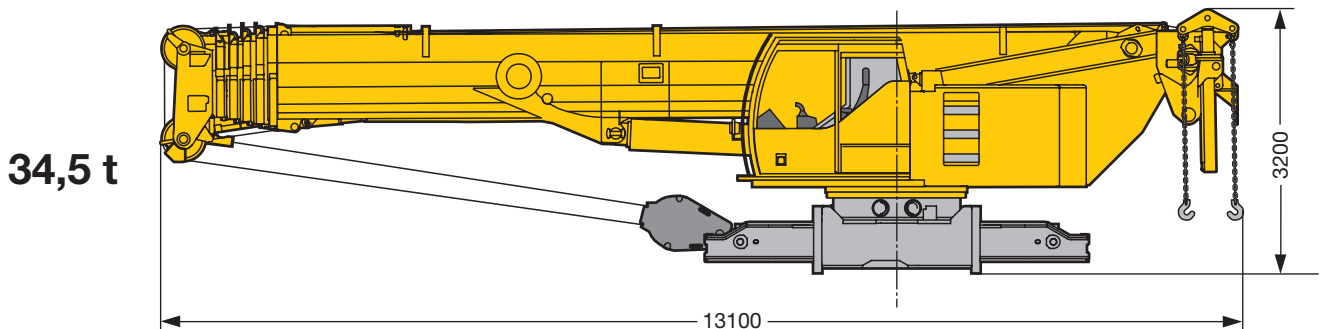

Raupenträger, 2 x, Breite 900 mm
 Crawler carrier, 2 x, width 900 mm
 Longerons, 2 x, largeur 900 mm

9,8 t (2 x)

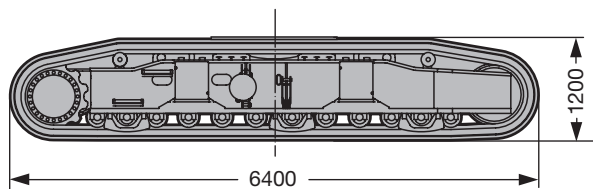

S1905

Transportplan Transportation plan Plan de transport

Ballastvarianten
Counterweight versions
Variantes de contrepoids

Zentralballast
Central CWT
Lest central

(2 x)

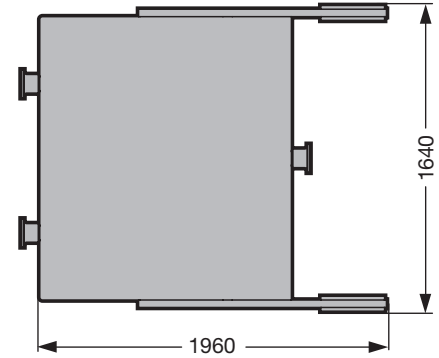
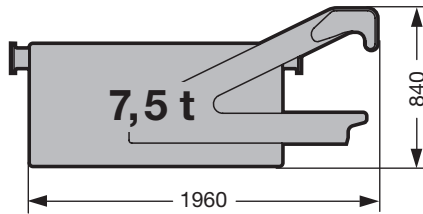

Teil A / Part A, Drehbühnenballast
Superstructure ballast
Contrepoids de la partie tournante

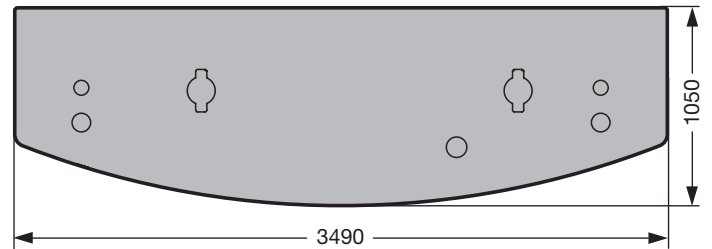
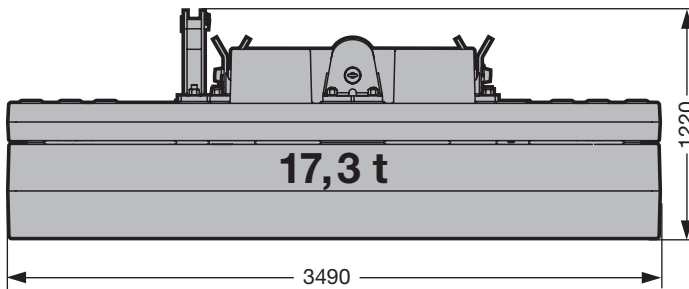

Teil B / Part B

1,5 t

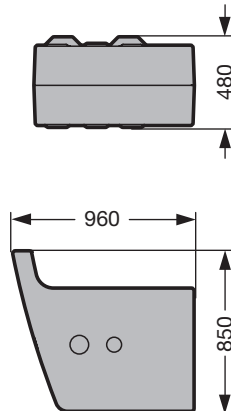

Winde 2
Winch 2
Treuil 2

1,3 t

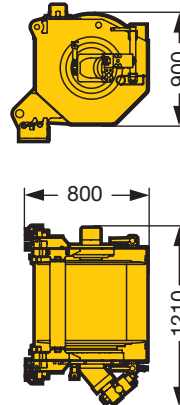

Ersatzballast für Winde 2
Replacement ballast for winch 2
Contrepoids de remplacement pour le treuil 2

0,9 t

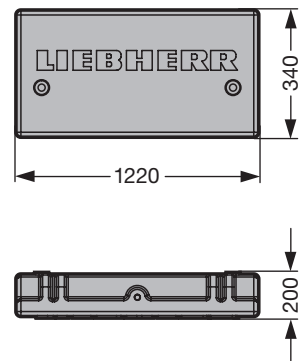

	Teil A / Part A à 17,3 t	Teil B / Part B à 1,5 t
26,3 t*	1 x	6 x*
32,3 t	1 x	10 x

* Standard / standard / standard

S1906

Transportplan Transportation plan Plan de transport

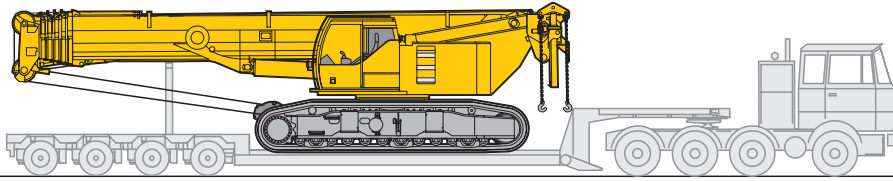

Transportbreite 3,5 m mit Raupen (0,9 m)
 Transport width 3,5 m with crawlers (0,9 m)
 Largeur de transport 3,5 m avec chenilles (0,9 m)

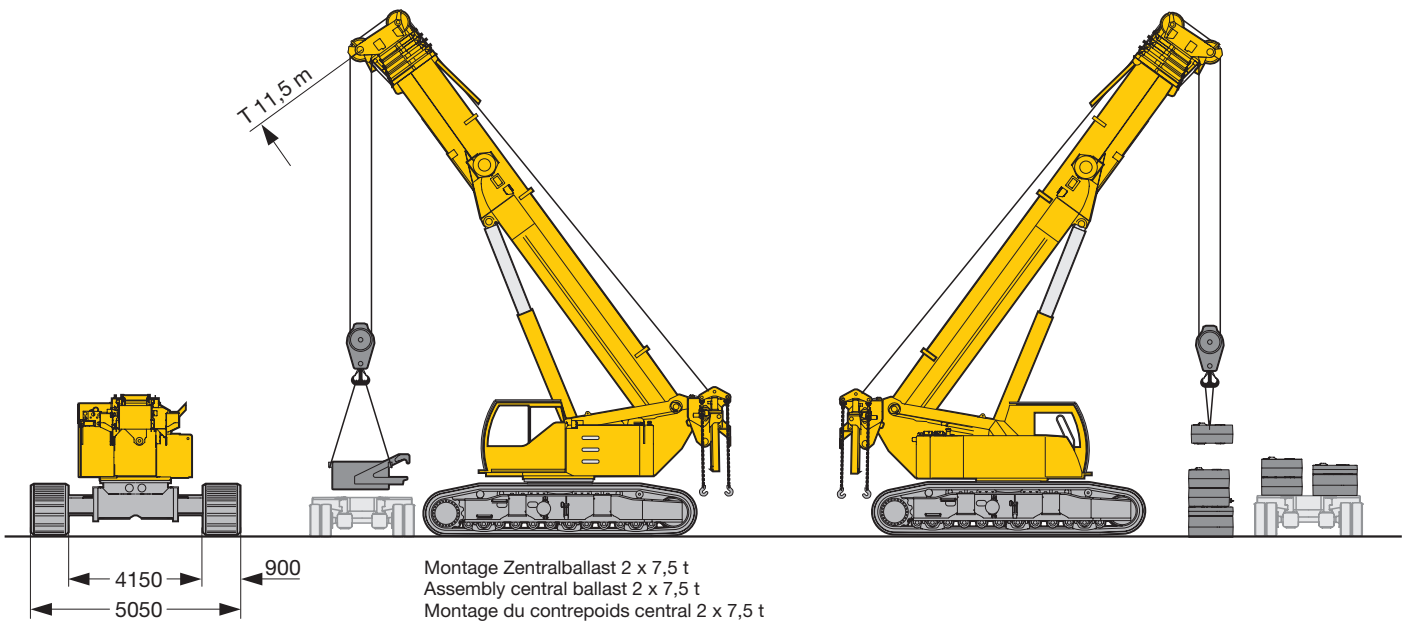

Raupenfahrwerk austeleskopieren
 Telescope crawler travel gear out
 Elargir le train de chenilles

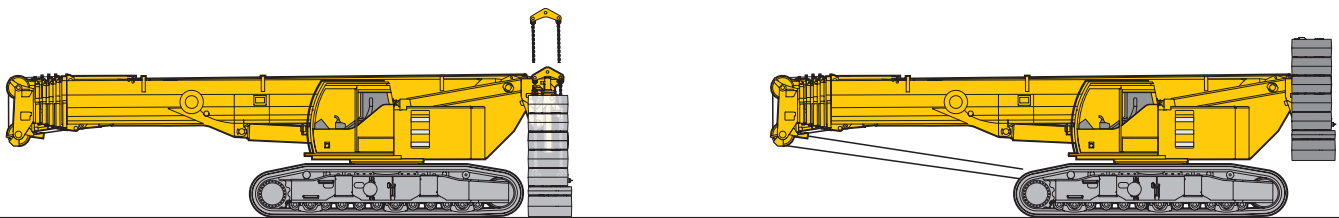

Montage Drehbühnenballast
 Assembly superstructure ballast
 Montage du contrepois de la partie tournante

S1901

Traglasten am Teleskopausleger

Lifting capacities on telescopic boom

Forces de levage à la flèche télescopique

m	11,5 – 52 m		360°		32,3 t		15 t		DIN ISO		Vorläufig Preliminary Préliminaire		m
	11,5 m	15,2 m	19 m	22,7 m	26,4 m	30,1 m	33,9 m	37,6 m	41,3 m	45 m	48,8 m	52 m	
2,5	100*												2,5
2,7	96*												2,7
3	81												3
3,5	80	69	59										3,5
4	78	70	59	56									4
4,5	72	70	60	56	47								4,5
5	66	66	60	55	46	38							5
6	58	58	57	52	43,5	36,5	30	25,2					6
7	48,5	49	47,5	44	41,5	35	28,6	24,4	20,3				7
8	40	41	40,5	38	37	33,5	26,7	23,2	19,7	17,6			8
9		34,5	34	33,5	32	31,5	25	21,8	19	17,2	13,6		9
10		29,6	29,2	30,5	29,4	28,1	23,4	20,5	18	16,6	13,2	10,7	10
12		23	23,6	23,7	23,5	22,8	20,9	18,3	16,1	15	12,5	10,1	12
14			19	19,1	18,9	18,5	18,3	16,3	14,5	13,6	11,8	9,5	14
16			15,7	15,8	15,6	15,4	15,7	14,7	13,1	12,4	11,1	9	16
18				13,3	13,1	13,6	13,2	12,9	11,9	11,2	10,3	8,6	18
20					11,3	11,7	11,3	11	10,8	10,2	9,4	8,1	20
22					9,9	10,2	9,9	9,8	9,7	9,3	8,7	7,5	22
24						8,9	8,8	8,8	8,6	8,5	8	6,9	24
26						7,9	8,1	7,7	7,8	7,7	7,3	6,4	26
28							7,2	6,9	6,9	6,8	6,4	5,9	28
30							6,5	6,4	6,3	6	5,6	5,5	30
32								5,8	5,6	5,4	5	5	32
34								5,3	5	4,8	4,5	4,4	34
36									4,5	4,3	3,9	3,9	36
38									4	3,8	3,5	3,5	38
40										3,4	3,1	3,1	40
42										3	2,7	2,7	42
44											2,4	2,4	44
46												2,1	46
48												1,8	48

* mit 17,3 t Drehbühnenballast / with 17.3 t superstructure ballast / avec 17,3 t contrepoids de la partie tournante

TAB 1750001

m	11,5 – 52 m		360°		26,3 t		15 t		DIN ISO		Vorläufig Preliminary Préliminaire		m
	11,5 m	15,2 m	19 m	22,7 m	26,4 m	30,1 m	33,9 m	37,6 m	41,3 m	45 m	48,8 m	52 m	
2,5	100*												2,5
3	92												3
3,5	84	69	59										3,5
4	77	70	59	56									4
4,5	71	70	60	56	47								4,5
5	65	65	60	55	46	38							5
6	55	54	51	47	43,5	36,5	30	25,2					6
7	44	45	42	39	38	35	28,6	24,4	20,3				7
8	35,5	36,5	36	36	34	32	26,7	23,2	19,7	17,6			8
9		30,5	30,5	31,5	29,7	28	25	21,8	19	17,2	13,6		9
10		26,5	27,2	27,3	26,3	24,8	23,4	20,5	18	16,6	13,2	10,7	10
12		20,3	20,9	21	20,8	20,2	19,3	18,3	16,1	15	12,5	10,1	12
14			16,7	16,8	16,6	16,7	16,7	15,7	14,5	13,6	11,8	9,5	14
16			13,8	13,8	13,8	14,1	13,8	13,3	12,8	12,4	11,1	9	16
18				11,7	11,6	11,9	11,8	11,3	11,3	10,8	10,3	8,6	18
20					9,9	10,2	10,1	10	9,9	9,9	9,3	8,1	20
22					8,5	8,8	9	8,7	8,7	8,6	8,1	7,5	22
24						8	7,9	7,9	7,7	7,5	7,1	6,9	24
26						7,2	7	6,9	6,8	6,5	6,1	6	26
28							6,2	6,2	6	5,7	5,3	5,3	28
30							5,6	5,5	5,3	5	4,7	4,6	30
32								4,9	4,7	4,5	4,1	4,1	32
34								4,4	4,1	3,9	3,6	3,6	34
36									3,7	3,4	3,1	3,1	36
38									3,2	3	2,7	2,7	38
40										2,7	2,3	2,3	40
42										2,3	2	2	42
44											1,7	1,7	44
46												1,4	46
48												1,2	48

* mit 17,3 t Drehbühnenballast / with 17.3 t superstructure ballast / avec 17,3 t contrepoids de la partie tournante

TAB 1750003

Hubhöhen Lifting heights Hauteurs de levage

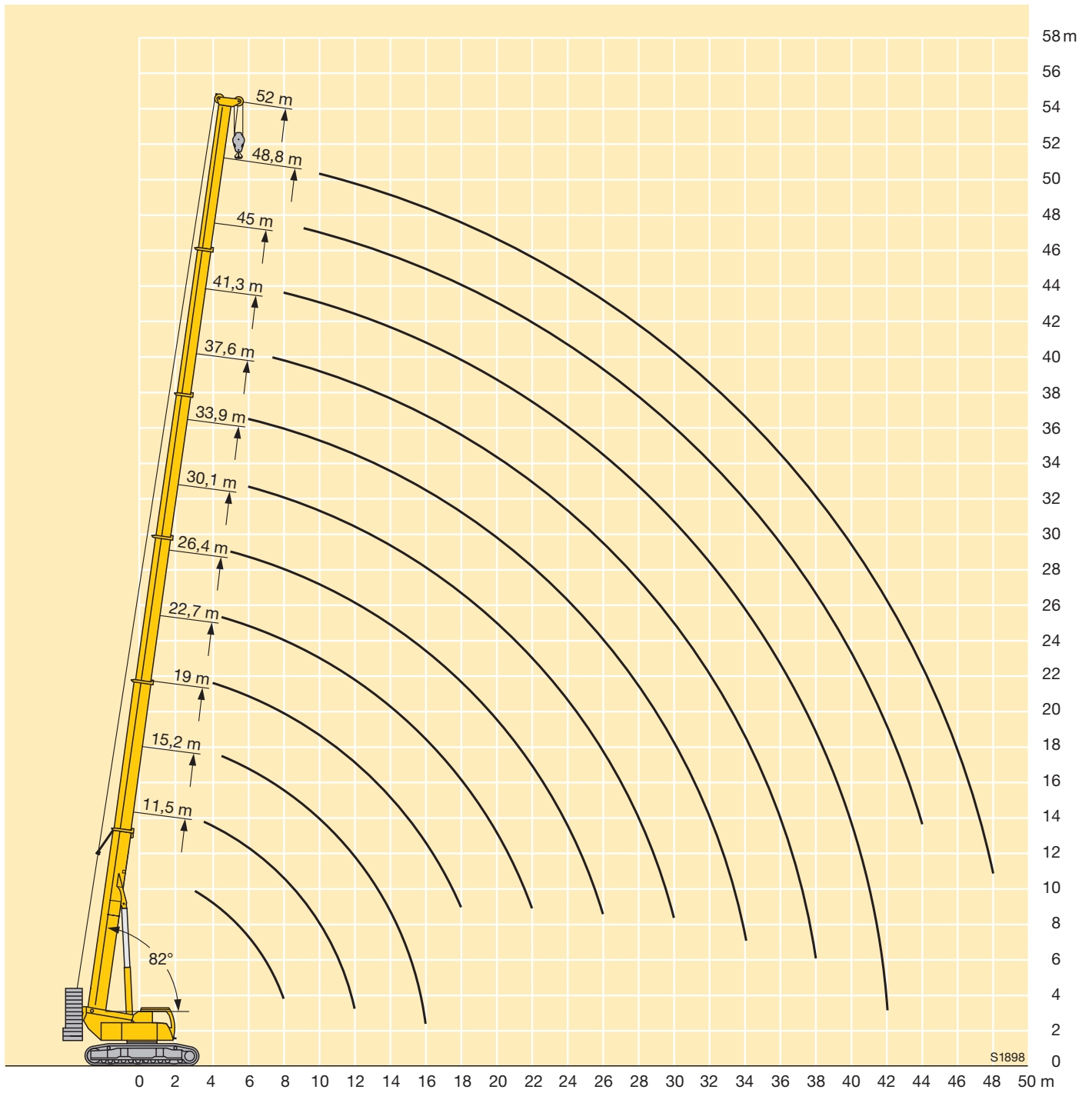

Traglasten an der Klappspitze

Lifting capacities on the folding jib

Forces de levage à la fléchette pliante

m	11,5 m			37,6 m			41,3 m			45 m			48,8 m			52 m			m	
	10,8 m			10,8 m			10,8 m			10,8 m			10,8 m			10,8 m				
	0°	20°	40°	0°	20°	40°	0°	20°	40°	0°	20°	40°	0°	20°	40°	0°	20°	40°		
4,5	11,7																		4,5	
5	11,3																		5	
6	10,5																		6	
7	9,6			13,6															7	
8	8,8	9		13,2				12,1											8	
9	8	8,4		12,9				11,8			9,6			7,8					9	
10	7,4	7,9	7,6	12,6				11,6			9,4			7,6			6,3		10	
12	6,3	6,9	6,9	12	10,6			11,2	10,1		8,9			7,2			5,9		12	
14	5,5	5,9	6,3	11,3	9,9	8,7	10,7	9,6			8,5	8		6,9	6,6		5,6	5,3	14	
16	4,8	5,1	5,4	10,6	9,3	8,2	10	9,2	8,1		8,1	7,6	7,4	6,6	6,2		5,3	5,1	16	
18	4,3	4,5	5,1	9,8	8,8	7,8	9,2	8,7	7,8		7,7	7,2	7	6,2	5,9	5,8	5	4,8	4,7	18
20				9	8,3	7,5	8,5	8,3	7,5	7,3	6,8	6,6	5,9	5,6	5,6	5,6	4,8	4,6	4,5	20
22				8,3	7,8	7,1	7,7	7,8	7,2	6,9	6,5	6,3	5,6	5,4	5,3	4,6	4,4	4,4	4,3	22
24				7,6	7,5	6,9	7,1	7,2	6,9	6,5	6,2	6,1	5,4	5,2	5,1	4,4	4,2	4,2	4,1	24
26				7,1	7	6,6	6,5	6,6	6,7	6	5,9	5,8	5,1	5	4,9	4,2	4	3,9		26
28				6,5	6,5	6,4	6,1	6,1	6,3	5,5	5,7	5,6	4,9	4,8	4,7	4	3,8	3,8		28
30				5,7	6	6,2	5,5	5,7	5,8	5,2	5,3	5,4	4,7	4,6	4,6	3,8	3,7	3,6		30
32				5	5,3	5,5	5,1	5,1	5,2	4,7	4,9	5,1	4,5	4,4	4,4	3,6	3,5	3,5		32
34				4,4	4,7	4,8	4,5	4,7	4,9	4,4	4,4	4,6	4,2	4,3	4,3	3,5	3,4	3,4		34
36				3,9	4,1	4,2	4	4,2	4,3	4,1	4,2	4,2	3,7	4	4,2	3,4	3,3	3,3		36
38				3,7	3,7	3,8	3,8	3,9	3,9	3,6	3,8	4	3,3	3,5	3,7	3,2	3,2	3,2		38
40				3,5	3,6	3,6	3,4	3,6	3,7	3,2	3,4	3,5	2,8	3,1	3,2	2,8	3	3,1		40
42				3,4	3,4	3,5	3,1	3,2	3,3	2,8	3	3,1	2,5	2,7	2,8	2,4	2,6	2,8		42
44				3,1	3,1		2,7	2,9	2,9	2,5	2,6	2,7	2,1	2,3	2,4	2,1	2,3	2,4		44
46							2,5	2,5		2,2	2,3	2,4	1,8	2	2,1	1,8	2	2,1		46
48							2,2	2,2		1,9	2	2	1,6	1,7	1,8	1,5	1,7	1,7		48
50										1,7	1,7		1,3	1,4	1,5	1,3	1,4	1,5		50
52										1,5			1,1	1,2	1,2	1	1,1	1,2		52
54													0,9	1	1,2	0,8	0,9	0,9		54

TAB 1750008 / 1750015 / 1750022

m	11,5 m			37,6 m			41,3 m			45 m			48,8 m			52 m			m		
	19 m			19 m			19 m			19 m			19 m			19 m					
	0°	20°	40°	0°	20°	40°	0°	20°	40°	0°	20°	40°	0°	20°	40°	0°	20°	40°			
7	4,4																			7	
8	4,2			5,2																8	
9	4			5,1			4,9					4,6								9	
10	3,9			5,1			4,9					4,5								10	
12	3,5			4,8			4,7					4,5			4,1			3,6		12	
14	3,3	3		4,6			4,5					4,3			4			3,5		14	
16	3,1	2,8		4,4	3,4		4,3	3,4				4,2			3,9			3,4		16	
18	2,9	2,7	2,5	4,2	3,3		4,1	3,3			3,2				3,7	3,1		3,3		18	
20	2,8	2,6	2,5	4	3,2	2,7	3,9	3,2			3,8	3,1			3,6	3		3,2	2,9	20	
22	2,7	2,6	2,5	3,8	3,1	2,6	3,8	3,1	2,6	3,7	3	2,6	3,5	2,9	3,5	2,9		3,2	2,9	22	
24	2,6	2,5	2,5	3,6	3	2,6	3,6	3	2,6	3,5	2,9	2,6	3,4	2,9	3,4	2,9	2,5	3,1	2,8	2,5	24
26	2,6	2,5	2,5	3,4	2,9	2,5	3,5	2,9	2,5	3,4	2,9	2,5	3,3	2,8	3,3	2,8	2,5	3	2,7	2,4	26
28				3,3	2,8	2,5	3,3	2,8	2,5	3,3	2,8	2,5	3,2	2,7	3,2	2,7	2,4	2,9	2,7	2,4	28
30				3,2	2,7	2,5	3,2	2,8	2,5	3,2	2,7	2,5	3,1	2,7	3,1	2,7	2,4	2,8	2,6	2,4	30
32				3,1	2,7	2,5	3,1	2,7	2,5	3,1	2,7	2,4	3	2,6	3	2,6	2,4	2,7	2,6	2,4	32
34				3	2,6	2,5	3	2,7	2,5	3	2,6	2,4	2,9	2,6	2,4	2,6	2,5	2,5	2,4	2,4	34
36				2,9	2,6	2,5	3	2,6	2,4	3	2,6	2,4	2,9	2,6	2,4	2,5	2,4	2,4	2,4	2,4	36
38				2,9	2,6	2,5	2,9	2,6	2,4	2,9	2,6	2,4	2,8	2,5	2,4	2,4	2,4	2,4	2,4	2,4	38
40				2,8	2,6	2,5	2,8	2,6	2,4	2,8	2,6	2,4	2,8	2,5	2,4	2,3	2,3	2,3	2,3	2,3	40
42				2,7	2,6	2,5	2,8	2,6	2,4	2,7	2,5	2,4	2,7	2,5	2,4	2,3	2,2	2,2	2,2	2,2	42
44				2,7	2,5	2,5	2,7	2,6	2,4	2,7	2,5	2,4	2,5	2,4	2,5	2,4	2,2	2,2	2,2	2,2	44
46				2,6	2,5	2,5	2,6	2,5	2,4	2,5	2,5	2,4	2,2	2,5	2,4	2,1	2,1	2,2	2,2	2,2	46
48				2,5	2,5	2,4	2,5	2,5	2,4	2,2	2,5	2,4	1,9	2,2	2,4	1,8	2,1	2,1	2,1	2,1	48
50				2,4	2,5	2,4	2,2	2,4	2,4	2	2,2	2,3	1,6	1,9	2,1	1,5	1,9	2,1	2,1	2,1	50
52				2,3	2,3		2	2,1	2,1	1,7	1,9	2	1,4	1,6	1,8	1,3	1,6	1,8	1,8	1,8	52
54							1,8	1,9		1,5	1,7	1,7	1,2	1,4	1,5	1,1	1,3	1,5	1,5	1,5	54
56							1,6	1,6		1,3	1,4	1,5	1	1,2	1,2	0,9	1,1	1,2	1,2	1,2	56
58										1,1	1,2		0,8	0,9	1	0,9	1	1	1	1	58
60										1										0,8	60

TAB 1750008 / 1750015 / 1750022

Traglasten an der Klappspitze

Lifting capacities on the folding jib

Forces de levage à la fléchette pliante

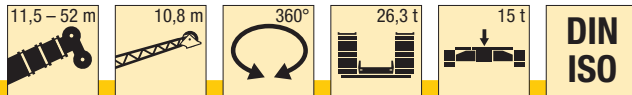

Vorläufig
Preliminary
Préliminaire

m	11,5 m			37,6 m			41,3 m			45 m			48,8 m			52 m			m	
	10,8 m			10,8 m			10,8 m			10,8 m			10,8 m			10,8 m				
	0°	20°	40°	0°	20°	40°	0°	20°	40°	0°	20°	40°	0°	20°	40°	0°	20°	40°		
3	12,7																		3	
3,5	12,4																		3,5	
4	12,1																		4	
4,5	11,7																		4,5	
5	11,3	11,1																	5	
6	10,5	10,4																	6	
7	9,6	9,7		13,6															7	
8	8,8	9	8,6	13,2			12,1												8	
9	8	8,4	8,1	12,9			11,8			9,6				7,8					9	
10	7,4	7,9	7,6	12,6			11,6			9,4				7,6			6,3		10	
12	6,3	6,9	6,9	12	10,6		11,2	10,1		8,9				7,2			5,9		12	
14	5,5	5,9	6,3	11,3	9,9	8,7	10,7	9,6		8,5	8			6,9	6,6		5,6	5,3	14	
16	4,8	5,1	5,4	10,6	9,3	8,2	10	9,2	8,1	8,1	7,6	7,4		6,6	6,2		5,3	5,1	16	
18	4,3	4,5	5,1	9,8	8,8	7,8	9,2	8,7	7,8	7,7	7,2	7		6,2	5,9	5,8	5	4,8	4,7	18
20				9	8,3	7,5	8,5	8,3	7,5	7,3	6,8	6,6		5,9	5,6	5,6	4,8	4,6	4,5	20
22				8,1	7,8	7,1	7,5	7,8	7,2	6,9	6,5	6,3		5,6	5,4	5,3	4,6	4,4	4,3	22
24				7,1	7,5	6,9	6,7	7	6,9	6,4	6,2	6,1		5,4	5,2	5,1	4,4	4,2	4,1	24
26				6,2	6,6	6,6	6,2	6,1	6,5	5,6	5,9	5,8		5,1	5	4,9	4,2	4	3,9	26
28				5,4	5,7	6	5,4	5,7	5,7	5	5,3	5,6		4,9	4,8	4,7	4	3,8	3,8	28
30				4,7	5	5,2	4,7	5,1	5,3	4,8	4,6	4,9		4,3	4,6	4,6	3,8	3,7	3,6	30
32				4,4	4,3	4,5	4,5	4,4	4,6	4,3	4,4	4,5		3,8	4,1	4,4	3,6	3,5	3,5	32
34				4,1	4,1	4,1	4	4,2	4,2	3,7	4	4,2		3,3	3,6	3,9	3,2	3,4	3,4	34
36				3,8	3,9	4	3,5	3,7	3,9	3,2	3,5	3,7		2,9	3,2	3,4	2,8	3,1	3,3	36
38				3,4	3,5	3,6	3,1	3,3	3,4	2,8	3	3,2		2,5	2,7	2,9	2,4	2,6	2,8	38
40				3	3,1	3,2	2,7	2,9	3	2,4	2,6	2,8		2,1	2,3	2,5	2	2,3	2,5	40
42				2,7	2,8	2,8	2,4	2,5	2,6	2,1	2,3	2,4		1,8	2	2,1	1,7	1,9	2,1	42
44				2,4	2,4		2,1	2,2	2,2	1,8	2	2		1,5	1,6	1,7	1,4	1,6	1,7	44
46							1,8	1,9		1,5	1,7	1,7		1,2	1,3	1,4	1,1	1,3	1,4	46
48							1,6	1,6		1,3	1,4	1,4		0,9	1,1	1,1	0,9	1	1,1	48
50										1,1	1,2			0,8	0,9		0,8	0,9		50
52										0,9										52

TAB 1750010 / 1750017 / 1750024

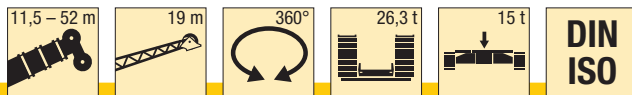

Vorläufig
Preliminary
Préliminaire

m	11,5 m			37,6 m			41,3 m			45 m			48,8 m			52 m			m	
	19 m			19 m			19 m			19 m			19 m			19 m				
	0°	20°	40°	0°	20°	40°	0°	20°	40°	0°	20°	40°	0°	20°	40°	0°	20°	40°		
5	4,9																			5
6	4,7																			6
7	4,4																			7
8	4,2			5,2																8
9	4	3,5		5,1			4,9													9
10	3,9	3,4		5,1			4,9			4,6										10
12	3,5	3,2		4,8			4,7			4,5			4,1			3,6				12
14	3,3	3		4,6			4,5			4,3			4			3,5				14
16	3,1	2,8	2,6	4,4	3,4		4,3	3,4		4,2			3,9			3,4				16
18	2,9	2,7	2,5	4,2	3,3		4,1	3,3		4	3,2		3,7	3,1		3,3				18
20	2,8	2,6	2,5	4	3,2	2,7	3,9	3,2		3,8	3,1		3,6	3		3,2	2,9			20
22	2,7	2,6	2,5	3,8	3,1	2,6	3,8	3,1	2,6	3,7	3	2,6	3,5	2,9		3,2	2,9			22
24	2,6	2,5	2,5	3,6	3	2,6	3,6	3	2,6	3,5	2,9	2,6	3,4	2,9	2,5	3,1	2,8	2,5		24
26	2,6	2,5	2,5	3,4	2,9	2,5	3,5	2,9	2,5	3,4	2,9	2,5	3,3	2,8	2,5	3	2,7	2,4		26
28				3,3	2,8	2,5	3,3	2,8	2,5	3,3	2,8	2,5	3,2	2,7	2,4	2,9	2,7	2,4		28
30				3,2	2,7	2,5	3,2	2,8	2,5	3,2	2,7	2,5	3,1	2,7	2,4	2,8	2,6	2,4		30
32				3,1	2,7	2,5	3,1	2,7	2,5	3,1	2,7	2,4	3	2,6	2,4	2,7	2,6	2,4		32
34				3	2,6	2,5	3	2,7	2,5	3	2,6	2,4	2,9	2,6	2,4	2,6	2,5	2,4		34
36				2,9	2,6	2,5	3	2,6	2,4	3	2,6	2,4	2,9	2,6	2,4	2,5	2,4	2,4		36
38				2,9	2,6	2,5	2,9	2,6	2,4	2,8	2,6	2,4	2,7	2,5	2,4	2,4	2,4	2,4		38
40				2,7	2,6	2,5	2,8	2,6	2,4	2,8	2,6	2,4	2,4	2,5	2,4	2,3	2,3	2,3		40
42				2,7	2,6	2,5	2,7	2,6	2,4	2,4	2,5	2,4	2,1	2,5	2,4	2	2,2	2,3		42
44				2,6	2,5	2,5	2,4	2,5	2,4	2,1	2,5	2,4	1,8	2,2	2,4	1,7	2,1	2,2		44
46				2,4	2,5	2,4	2,1	2,3	2,4	1,8	2,1	2,4	1,5	1,9	2,1	1,4	1,8	2,1		46
48				2,1	2,3	2,3	1,8	2,1	2,2	1,6	1,9	2	1,3	1,6	1,8	1,2	1,5	1,8		48
50				1,9	2	2	1,6	1,8	1,9	1,4	1,6	1,7	1	1,3	1,5	1	1,3	1,5		50
52				1,7	1,8		1,4	1,5	1,6	1,1	1,4	1,4	0,8	1,1	1,2	1	1	1,2		52
54							1,2	1,3		0,9	1,1	1,2		0,8			0,8	0,9		54
56							1	1,1		0,8	0,9	0,9								56

TAB 1750010 / 1750017 / 1750024

Hubhöhen Lifting heights Hauteurs de levage

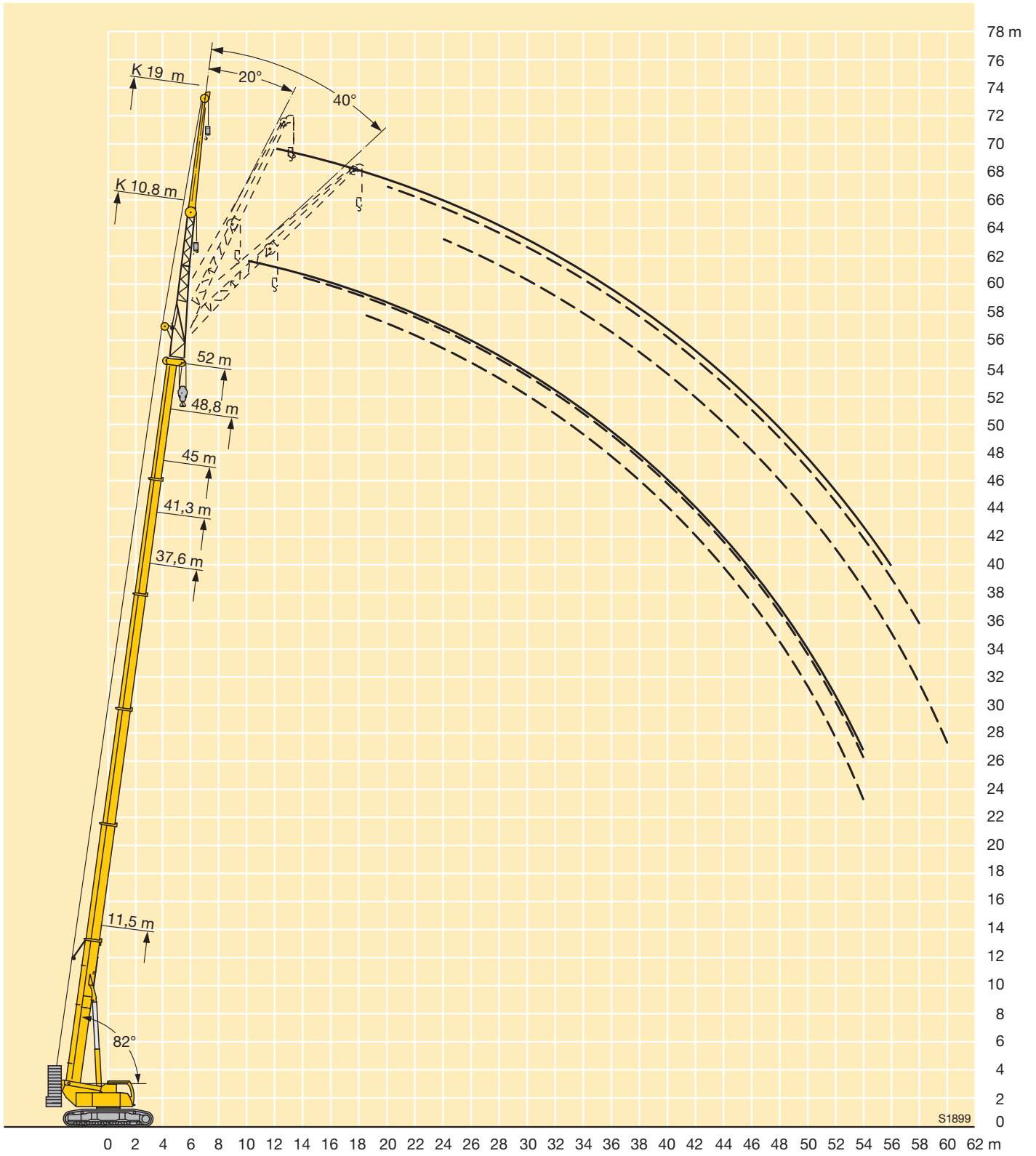

S1899

Technische Beschreibung

Technical description

Description techniques

Raupenfahrwerk

Rahmen	Verwindungssteife Kastenkonstruktion, bestehend aus Raupenmittelteil und zwei Raupenträgern. Die Raupenträger können von den teleskopierbaren Holmen abmontiert werden. Hydraulische Spurweitenverstellung.
Laufwerk	Wartungsfreies, Raupenlaufwerk mit 900 mm breiten 3-Steg-Bodenplatten.
Fahrtrieb	Pro Raupenträger ein hydraulischer Fahrtrieb bestehend aus Axialkolben-Verstellmotor, Planetengetriebe mit federbelasteter hydraulisch löfbarer Fahrwerksbremse. Die Raupenkettens sind synchron sowie unabhängig und gegenläufig zueinander steuerbar. Fahrgeschwindigkeit: 0 – 2,8 km/h.
Zentralballast	15 t, Einhängeklötze à 7,5 t, Befestigung am Raupenmittelteil.

Kranoberwagen

Rahmen	Eigengefertigte, gewichtsoptimierte und verwindungssteife Schweißkonstruktion aus hochfestem Feinkorn-Baustahl. Als Verbindungselement zum Raupenfahrwerk dient eine 3-reihige Rollendrehverbindung, die unbegrenztes Drehen ermöglicht.
Kranmotor	4-Zylinder-Diesel, Fabrikat Liebherr, Typ D 924 TI-E A4, wassergekühlt, Leistung 149 kW (202 PS) bei 1800 min ⁻¹ nach EPA/CARB und nach Richtlinie 97/68 EG, Stufe 2, max. Drehmoment 891 Nm bei 1150 min ⁻¹ , Kraftstoffbehälter: 265 l.
Krantrieb	Diesel-hydraulisch mit 2 Axialkolben-Verstellpumpen mit Servosteuerung und Leistungsregelung, 1 Zahnrad-Doppelpumpe, offene, geregelte Ölkreisläufe. Hydraulikantrieb in Kompaktbauweise direkt am Dieselmotor angeflanscht, komplettes Antriebsaggregat zur Geräuschdämmung gekapselt.
Steuerung	Elektrische „Load Sensing“ Steuerung, 4 Arbeitsbewegungen gleichzeitig steuerbar, zwei 4fach Handsteuerhebel, selbstzentrierend. Über 2 zweifach ansteuerbare Fußpedale wird das Raupenfahrwerk betätigt. Raupenfahrwerk und Kranoberwagen können gleichzeitig gefahren werden.
Hubwerk	Axialkolben-Konstantmotor, Liebherr-Seilwinde mit eingebautem Planetengetriebe und federbelasteter Haltebremse.
Wippwerk	1 Differentialzylinder mit Sicherheitsrückschlagventilen.
Drehwerk	Axialkolben-Konstantmotor, Planetengetriebe, federbelastete Haltebremse.
Kranfahrer kabine	Stahlblechausführung, voll verzinkt, pulverbeschichtet, mit Sicherheitsverglasung, Bedienungs- und Kontrollelemente, Komfortausstattung. Krankabine nach hinten neigbar.
Sicherheitseinrichtungen	LICCON-Überlastanlage, Testsystem, Hubendbegrenzung, Sicherheitsventile gegen Rohr- und Schlauchbrüche.

Teleskopausleger	Beulsichere und verwindungssteife Konstruktion aus hochfestem Feinkorn-Baustahl mit ovalem Auslegerprofil, 1 Anlenkstück und 5 Teleskopteile. Alle Teleskopteile unabhängig voneinander hydraulisch ausschiebbar. Schnelltakt-Teleskopiersystem „Telematik“. Auslegerlänge: 11,5 m – 52 m.
Ballast	26,3 t
Elektr. Anlage	Moderne Datenbus-Technik, 24 Volt Gleichstrom, 2 Batterien mit je 170 Ah.

Zusatz ausrüstung

Klappspitze	10,8 m – 19 m lang, unter 0°, 20° oder 40° zum Teleskopausleger anbaubar. Hydraulikzylinder zur Verstellung der Klappspitze von 0° – 40° (Option).
Montagespitze	2,9 m
2. Hubwerk	Für den 2-Hakenbetrieb oder bei Betrieb mit Klappspitze, wenn Haupthubseil eingesichert bleiben soll.
Zusatzballast	6 t für einen Gesamtballast von 32,3 t.
Jack-up Zylinder	Zur Raupendemontage, Tiefladerdurchfahrts höhe 0,8 m oder 1,3 m, -breite 3,0 m.
Klappkonsolen	Tiefladerdurchfahrtsbreite 3,5 m.
Bodenplatten	900 mm Flachbodenplatten.

Weitere Zusatzausrüstung auf Anfrage.

Technische Beschreibung Technical description Description techniques

Crawler travel gear

Frame	Low torsion box construction, consisting of crawler center section and two crawler carriers. The crawler carriers can be removed from the telescoping beams. Hydraulic track width adjustment.
Tracks	Maintenance free crawler tracks with 900 mm wide triple grouser track pads.
Travel drive	Per crawler carrier, a hydraulic travel drive consisting of an axial piston motor, planetary gear with spring-loaded hydraulically-releasable travel brake. The crawler chains can be controlled synchronously as well as independently and counter-rotating. Travel speed: 0 – 2.8 km/h.
Central ballast	15 t, placement blocks at 7.5 t each, mounting on crawler center section.

Crane superstructure

Frame	Self-manufactured, cataphoretic dip-primed weight-optimized and torsion resistant welded design of high-tensile structural steel; linked by a triple-row roller slewing ring to the crawler carrier for continuous rotation.
Crane engine	4-cylinder Diesel, make Liebherr, type D 924 TI-E A4, watercooled, output 149 kW (202 h.p.) at 1800 min ⁻¹ acc. to EPA/CARB and to directive 97/68 EG, stage 2, max. torque 891 Nm at 1150 min ⁻¹ , fuel reservoir: 265 l.
Crane drive	Diesel-hydraulic, with 2 axial piston variable displacement pumps, with servo-control and capacity control, 1 double gear pump, open controlled oil circuits. Compact hydraulic drive flanged to the Diesel engine. Drive assembly completely enclosed for noise abatement.
Control	Electric "Load Sensing" control, simultaneous operation of 4 working motions, 2 self-centering hand control levers (joy-stick type). The crawler travel gear is operated via the 2 two-way controllable foot pedals. The crawler travel gear and the crane superstructure can be driven simultaneously.
Hoist gear	Axial piston fixed displacement motor, Liebherr hoist drum with integrated planetary gear and spring-loaded static brake.
Luffing gear	1 differential ram with safety check valves.
Slewing gear	Axial piston fixed displacement motor, planetary gear, spring-loaded static brake.
Crane cab	All-steel construction, entirely galvanized, powder coated, with safety glazing, operating and control instruments, comfortably equipped, cab tiltable backwards.
Safety devices	LICCON safe load indicator, test system hoist limit switch, safety valves to prevent pipe and hose ruptures.

Telescopic boom	Buckling and torsion resistant design of high-tensile structural steel, oviform boom profile, 1 base section and 5 telescopic sections. All telescopic sections hydraulically extendable independent of one another. Rapid-cycle telescoping system "Telematik". Boom length: 11.5 m – 52 m.
Counterweight	26.3 t
Electrical system	Modern data bus technique, 24 Volt DC, 2 batteries of 170 Ah each.

Additional equipment

Swing-away jib	10.8 m – 19 m long, mountable to the telescopic boom at 0°, 20° or 40°. Hydraulic ram for operating the swing-away jib from 0° – 40° (option).
Erection jib	2.9 m
2nd hoist gear	For two-hook operation or for operation with swing-away jib if the hoist rope shall remain reeved.
Additional counterweight	6 t for a total counterweight of 32.3 t.
Jack-up cylinder	For crawler removal, flatbed trailer transit height 0.8 m or 1.3 m, flatbed trailer transit width 3.0 m.
Folding brackets	Flatbed trailer transit width 3.5 m.
Track pads	900 mm flat track pads.

Other items of equipment available on request.

Technische Beschreibung

Technical description

Description techniques

Train de chenilles

Châssis	Construction en caisson indéformable haute résistance, constitué de la partie centrale du train de roulement et de deux longerons. Les longerons peuvent être démontés des poutres télescopiques. Réglage hydraulique de la voie.
Train de roulement	Train de roulement sans entretien, muni de tuiles à 3 nervures, de 900 mm de large.
Transmission	Une transmission hydraulique par longeron, comprenant un moteur à cylindrée variable et pistons axiaux, un réducteur planétaire avec frein à ressort et à déblocage hydraulique. Les chaînes sont synchrones, indépendantes et une commande inversée est possible. Vitesse de translation: 0 – 2,8 km/h.
Contrepoids central	15 t, blocs de suspension de 7,5 t chacun, fixation sur la partie centrale du train de roulement.

Partie tournante

Cadre	Construction soudée résistante à la torsion et optimisée en poids réalisée par Liebherr en acier de construction à grain fin très rigide. Couronne d'orientation à rouleaux à 3 rangées permettant une rotation illimitée sert de pièce de liaison avec le châssis de train de chenilles.
Moteur	Moteur Diesel, 4 cylindres, fabriqué par Liebherr, type D 924 TI-E A4, refroidi à l'eau, puissance 149 kW (202 PS) à 1800 min ⁻¹ selon EPA/CARB et les directives 97/68 CE, étage 2, couple maxi 891 Nm à 1150 min ⁻¹ , réservoir de carburant: 265 l.
Entraînement de la grue	Diesel hydraulique avec 2 pompes à débit variable à pistons axiaux, servocommande et régulation de la puissance, 1 double pompe à engrenages, circuits hydrauliques ouverts et régulés. Entraînement hydraulique compact, accouplé directement au moteur Diesel, mécanisme d'entraînement total fermé pour une bonne insonorisation.
Direction	Direction électrique «Load Sensing», 4 mouvements de travail dirigeable simultanément, deux leviers de commande à 4 positions et à autocentrage. Le train de chenilles est actionné par 2 pédales à double commande. Le train de chenilles et la partie tournante de la grue peuvent être déplacés simultanément.
Mécanisme de levage	Moteur à cylindrée constante et à pistons axiaux. Treuil de marque Liebherr équipé d'un engrenage planétaire et d'un frein d'arrêt commandé par ressort.
Mécanisme de relevage	1 vérin différentiel avec soupapes de retenu.
Dispositif de rotation	Moteur à cylindrée constante à pistons axiaux, engrenage planétaire, frein d'arrêt commandé par ressort.

Cabine du grutier	Construction en tôle d'acier entièrement zinguée avec peinture par poudrage et cuisson au four, avec glaces de sécurité, appareils de commande et de contrôle, équipement confortable, cabine inclinable vers l'arrière.
Dispositif de sécurité	Contrôleur de charge «LICCON», système test limitation de la course pour le levage, soupape de sûreté contre la rupture de tubes et de tuyaux.
Flèche télescopique	Flèche télescopique en acier à haute résistance à grains fins, à profil ovale, 1 élément de base et 5 éléments télescopiques. Tous les éléments télescopables indépendamment les uns des autres. Système de télescopage séquentiel rapide «Telematik». Longueur de flèche: 11,5 m – 52 m.
Contrepoids	26,3 t
Installation électrique	Technique moderne de transmission de données par BUS de données. Courant continu 24 Volts, 2 batteries de 170 Ah chacune.

Équipement supplémentaire

Fléchette pliante	Longueur: 10,8 m – 19 m, montable sous un angle de 0°, 20° ou 40°. Vérin hydraulique pour le relevage de la fléchette pliante de 0° à 40° (en option).
Fléchette de montage	2,9 m
2ème mécanisme de levage	Pour l'utilisation du deuxième crochet, ou bien pour une utilisation avec fléchette pliante lorsque le câble de levage principal rest mouflé.
Contrepoids supplémentaire	6 t pour un contrepoids total de 32,3 t.
Vérin Jack-up	Pour le démontage des chenilles, hauteur de passage des remorques surbaissées 0,8 m ou 1,3 m, largeur de passage des remorques surbaissées 3,0 m.
Consoles rabattables	Largeur de passage de la remorque surbaissée 3,5 m.
Tuiles	Tuiles plates de 900 mm.

Autres équipements supplémentaires sur demande.

Anmerkungen zu den Traglasttabellen

1. Für die Kranberechnungen gelten die DIN-Vorschriften lt. Gesetz gemäß Bundesarbeitsblatt von 2/85: Die Traglasten DIN/ISO entsprechen den geforderten Standsicherheiten nach DIN 15019, Teil 2 und ISO 4305. Für die Stahltragwerke gilt DIN 15018, Teil 3. Die bauliche Ausbildung des Krans entspricht DIN 15018, Teil 2 sowie der F. E. M.
2. Bei den DIN/ISO-Traglasttabellen sind in Abhängigkeit von der Auslegerlänge Windstärken von 5 bis 7 Beaufort zulässig.
3. Die Traglasten sind in Tonnen angegeben.
4. Das Gewicht des Lasthakens bzw. der Hakenflasche ist von den Traglasten abzuziehen.
5. Die Ausladungen sind von Mitte Drehkranz gemessen.
6. Die Traglasten für den Teleskopausleger gelten nur bei demontierter Klappspitze.
7. Traglaständerungen vorbehalten.
8. Traglasten über 83 t nur mit Zusatzflasche.

Remarks referring to load charts

1. When calculating crane stresses and loads, German Industrial Standards (DIN) are applicable, in conformity with German legislation (published 2/85): The lifting capacities (stability margin) DIN/ISO are as laid down in DIN 15019, part 2, and ISO 4305. The crane's structural steel works is in accordance with DIN 15018, part 3. Design and construction of the crane comply with DIN 15018, part 2, and with F. E. M. regulations.
2. For the DIN/ISO load charts, depending on jib length, crane operation may be permissible at wind speeds up to 5 resp. 7 Beaufort.
3. Lifting capacities are given in metric tons.
4. The weight of the hook blocks and hooks must be deducted from the lifting capacities.
5. Working radii are measured from the slewing centreline.
6. The lifting capacities given for the telescopic boom only apply if the folding jib is taken off.
7. Lifting capacities are subject to modifications.
8. Lifting capacities above 83 t only with additional pulley block.

Remarques relatives aux tableaux des charges

1. La grue est calculée selon normes DIN conformément au décret fédéral 2/85. Les charges DIN/ISO respectent les sécurités au basculement requises par les normes DIN 15019, partie 2 et ISO 4305. La structure de la grue est conçue selon la norme DIN 15018, partie 3. La conception générale est réalisée selon la norme DIN 15018, partie 2, ainsi que selon les recommandations de la F. E. M.
2. Les charges DIN/ISO tiennent compte d'efforts au vent selon Beaufort de 5 à 7 en fonction de la longueur de flèche.
3. Les forces de levage sont données en tonnes.
4. Le poids des moufles et crochets doit être soustrait des charges indiquées.
5. Les portées sont calculées à partir de l'axe de rotation.
6. Les forces indiquées pour la flèche télescopique s'entendent fléchette dépliée déposée.
7. Les forces de levage sont modifiables sans préavis.
8. Forces de levage plus de 83 t seulement avec un moufle complémentaire.

Liebherr-Werk Ehingen GmbH

Postfach 1361, D-89582 Ehingen

☎ +49 73 91 5 02-0, Fax +49 73 91 5 02-33 99

www.liebherr.com, E-mail: info.lwe@liebherr.com